



Sweden

SKOGSINDUSTRIERNAS  
TEKNIK AB

Pulp and Paper Industries' Engineering Co

SSG 1809

Date  
1988-10-01

Edition  
3

Designation  
TKRR

Page  
1(2)

**Rördelar av kemikaliebeständig, glasfiberarmerad, omättad esterplast för processledningar. GAP- rördelar. Skarvhylsa med krage. PN6 och PN10**

## Orientering

Denna utgåva skiljer sig från utgåva 2 i huvudsak genom att den har anpassats till Plaströrsnormerna samt motsvarande finsk standard på området.

## 1 Beteckning

### Skarvhylsa med krage SSG 1809- Innerdiameter - Tryckklass - Plasttyp - (Förstärkt)<sup>1)</sup>

### 1.1 Exempel

#### Skarvhylsa med krage SSG 1809- 100 - PN6 - Vinylester

<sup>1)</sup> Om förstärkt inner- och spärrskikt önskas får detta särskilt anges i beteckningen.

## 2 Fordringar

### 2.1 Allmänt

#### 2.1.1 Material

I tillämpliga delar enligt Plaströrsnormerna.

#### 2.1.2 Tillverkning

I tillämpliga delar enligt Plaströrsnormerna.

#### 2.1.3 Märkning

Skarvhylsa med krage skall varaktigt märkas med följande uppgifter:

- Tillverkarens namn eller varumärke
- Typ av plast
- Tryckklass (PN)
- Standard eller typgodkännandenummer
- Dimension (Innerdiameter)
- Tillverkningstidpunkt (år och månad)

#### 2.1.4 Planhet

Enligt tabell 1.

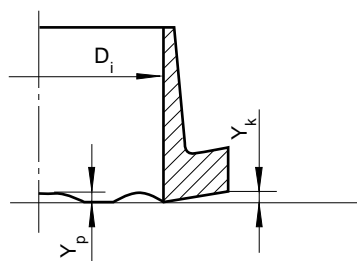

## 2.2 Dimensioner

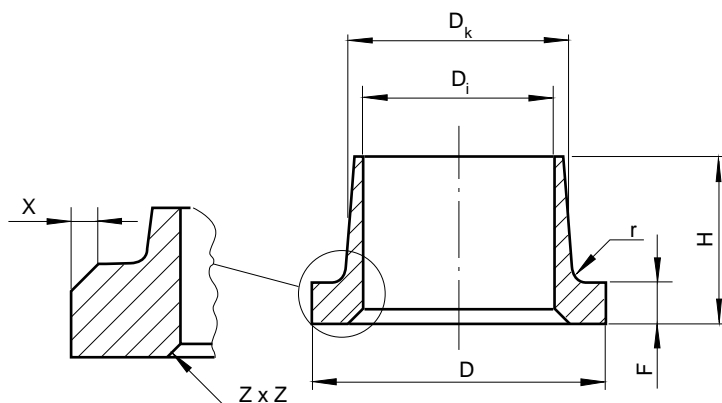

Postal address  
Box 140, S-851 03 Sundsvall

Phone  
060-12 38 50

Telefax  
060-15 07 10

Number of app.