



Sweden

SKOGSINDUSTRIERNAS
TEKNIK AB

Pulp and Paper Industries' Engineering Co

SSG 1806

Date
1988-10-01

Edition
3

Designation
TKRR

Page
1(2)

Rördelar av kemikaliebeständig, glasfiberarmerad, omättad esterplast för processledningar. GAP-rördelar. Rörböj

Orientering

Denna utgåva skiljer sig från utgåva 2 i huvudsak genom att den har anpassats till Plaströrsnormerna samt motsvarande finsk standard på området.

1 Beteckning

Rörböj SSG 1806 - Innerdiameter (D_i) - Tryckklass - Plasttyp - (Förstärkt)¹⁾

1.1 Exempel

Rörböj SSG 1806 - 50 - PN1 - Vinylester

¹⁾ Om förstärkt inner- och spärrskikt önskas får detta särskilt anges i beteckningen.

2 Fordringar

2.1 Allmänt

2.1.1 Material

I tillämpliga delar enligt Plaströrsnormerna.

2.1.2 Tillverkning

I tillämpliga delar enligt Plaströrsnormerna.

2.1.3 Märkning

Rörböj skall varaktigt märkas med följande uppgifter:

- Tillverkarens namn eller varumärke
- Typ av plast
- Tryckklass (PN)
- Standard eller typgodkännandenummer
- Dimension (Innerdiameter x godstjocklek)
- Tillverkningsstidpunkt (år och månad)

2.1.4 Kantavvikelse

Tillåten kantavvikelse Q enligt nedan.

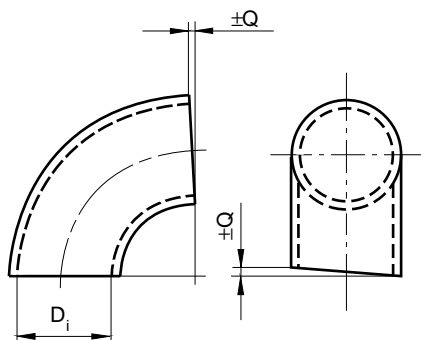

D_i (mm)	Q_{max} (mm)
≤ 250	3
$> 250 \leq 600$	6

2.2 Dimensioner

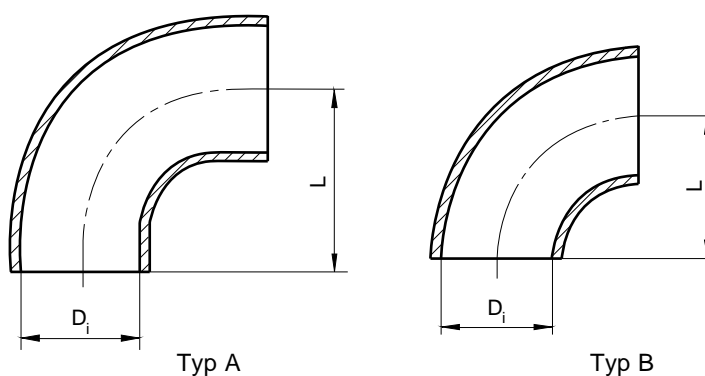

Postal address
Box 140, S-851 03 Sundsvall

Phone
060-12 38 50

Telefax
060-15 07 10

Number of app.